

Válvula de alta presión para la aplicación controlada de selladores y grasas.

adhesivos
grasas
selladores
silicones

EFD[®]
A NORDSON COMPANY



Funcionamiento
Garantizado

La válvula 736HPA, de carrete balanceado, aplica fácilmente selladores, grasas y silicones industriales con una presión máxima de fluido de 172 bar (2500 psi.)

Para asegurar la consistencia en la anchura de cordones y depósitos idénticos, la carrera del pistón tiene un tope límite que se utiliza para controlar el volumen de succión y/o flujo.



Características

- Ajuste de succión de cierre
- **Control de flujo**
- Tamaño y peso compactos
- Construida de acero inoxidable
- Entrada auxiliar de aire para una doble operación
- Frecuencia de ciclo excede 400/minuto
- Acepta presiones de fluido de hasta 172 bar (2500 psi)

“La 736HPA facilita mi trabajo. Después de dos años, y de cuatro millones de ciclos en cada uno, no ha habido ningún cambio. Están trabajando según lo prometido.”

Truck-Lite Co.

Válvula de alta presión

El sistema completo incluye la válvula dosificadora 736HPA, un controlador ValveMate 7000, un contenedor de fluido y una punta dosificadora.

Nuestra experiencia técnica junto con nuestros estándares de alta calidad, se traducen en productos productivos que funcionan sin problemas. EFD ofrece una línea completa de sistemas de dosificación para todo tipo de aplicaciones.



EFD[®]
A NORDSON COMPANY

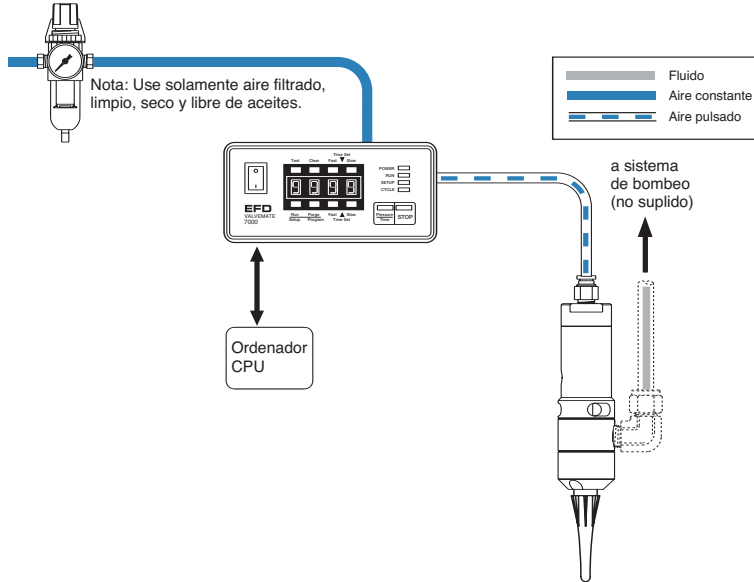

Válvulas dosificadoras 736HPA

La válvula de alta presión 736HPA, de carrete balanceado, está diseñada para operar con fluidos de hasta 2500 psi, sin dejar de asegurar una dosificación consistente.

Manufacturada con un carrete de acero inoxidable rectificado y cromado, y con sellos de un poliéster de tecnología avanzada, la 736HPA está garantizada a operar millones de ciclos sin desgastes ni fugas.

La cantidad de fluido dosificado dependerá del tiempo que la válvula esté abierta, la presión del fluido, tamaño de la punta y la viscosidad del fluido.

Tamaño: 134.4mm x 34.9mm de diámetro (5.29" x 1.375")

Peso (sin conectores): 544 gramos (19.2 onzas)

Presión de aire de actuación requerida: 4.8 bar (70 psi)

Presión máxima del fluido: 172 bar (2500 psi)

Entrada de fluido: Hembra 1/4 NPT

Montaje: Barreno de montaje de 5/16-24 UNF o bloque de montaje ajustable

Frecuencia de ciclo: Excede 400 por minuto

Cuerpo de la válvula: Acero inoxidable tipo 303

Cámara de fluido: Acero inoxidable tipo 303

Pistón: Aluminio endurecido

Carrete/flecha: Acero inoxidable, rectificado y cromado

Sellos del carrete: Poliéster elastómero

Piezas en contacto con el fluido:

Carrete, sellos del carrete, cámara de fluido, casquillo de salida.

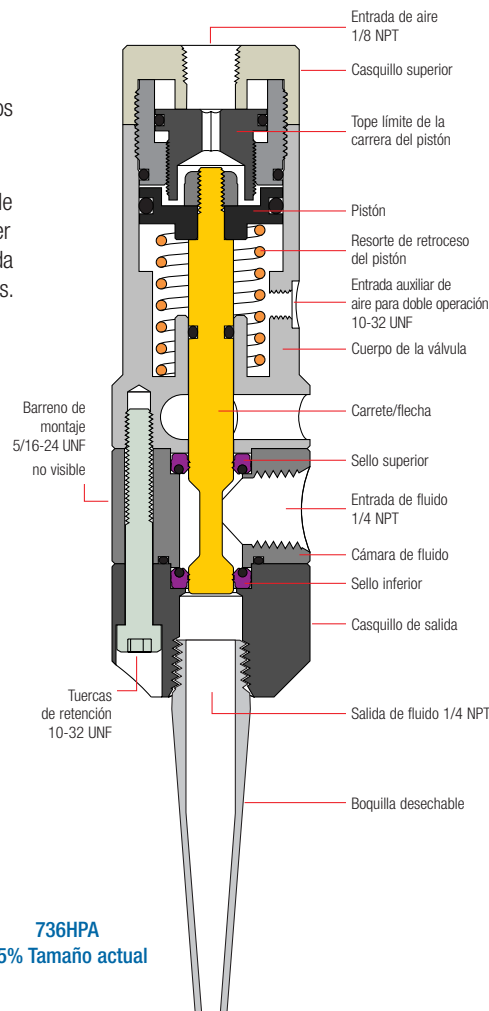

736HPA
75% Tamaño actual

Todas las piezas de acero inoxidable han sido pasivadas.

Controlador ValveMate 7000

El tamaño del depósito es controlado primordialmente por el tiempo en que la válvula permanece abierta. Este controlador permite definir estos parámetros de la válvula en el lugar más adecuado – junto a la válvula misma.

- Trabaja en conjunto con un Controlador Lógico Programable (PLC)
- Fácil control del tamaño del depósito
- Aumento en productividad
- Fácil de operar
- Programación "sobre la marcha"
- Maximiza la eficiencia de la máquina

Opcional: Sistema de Dosificación XYZ

La mesa de coordenadas Ultra™ TT de EFD incorpora todas las funciones del ValveMate. Este compacto sistema de 3 – o 4- ejes ofrece la aplicación precisa y consistente de depósitos. Área de trabajo: 325x325x100mm o 525x525x100mm.

Contenedores de Fluido

La 736HPA está diseñada para ser usada con sistemas de bombas de alta presión. Cuando ordene los conectores de fluido del fabricante de la bomba, especifique un conector de 1/4" NPT.

Si bien EFD no supe bombas de alta presión, de ser necesario, podemos asistirlo en localizar una bomba que funcione para su aplicación.

Puntas dosificadoras

Seleccionar la punta dosificadora correcta, es crítico, para obtener el mayor rendimiento de la válvula. Las válvulas de la Serie 736HPA son empacadas con (2) boquillas de polietileno de 2.5" de largo x 1/8". También tenemos disponibles boquillas de metal en varios tamaños.

EFD[®]
A NORDSON COMPANY

Para obtener asistencia con su aplicación o para evaluar un equipo gratis, llámenos al:
001-800-556-3484 (desde México)
401-434-1680 (desde Latino América)
(34) 96-313-20-90 (en España)

Para ventas y servicio en más de 30 países contacte EFD USA o visite www.efd-inc.com/contact

EFD Inc., a Nordson Company
977 Waterman Avenue
East Providence, RI 02914-1342 USA

teléfono 401-434-1680 fax 401-431-0237
espanol@efd-inc.com www.efd-inc.com/espanol