

# Válvulas Dosificadoras – 750V, 750V-SS and 751V

## Instrucciones para mantenimiento y listado de partes de repuesto

Los manuales de EFD® también están disponibles en formato  
PDF electrónico en [www.efd-inc.com/espanol/manuals](http://www.efd-inc.com/espanol/manuals)

**¡IMPORTANTE!**  
**Guarde este Folleto.**

**Remita este Folleto al  
Supervisor de  
Mantenimiento o al de  
Almacén**

**EFD®**  
A NORDSON COMPANY

**Para ventas y servicio EFD en más de 30 países  
llame a EFD o visite [www.efd-inc.com/contact](http://www.efd-inc.com/contact)**

### **EFD, Inc., Latin America**

East Providence, RI USA +1-401-434-1680  
México 001-800-556-3484; Puerto Rico 800-556-3484  
[espanol@efd-inc.com](mailto:espanol@efd-inc.com) [www.efd-inc.com/espanol](http://www.efd-inc.com/espanol)

### **EFD International Inc.**

P.I. de los Reyes Católicos, 46910 Alfafar, Valencia, España  
+34 96 313 20 90  
[espanol@efd-inc.com](mailto:espanol@efd-inc.com) [www.efd-inc.com/espanol](http://www.efd-inc.com/espanol)

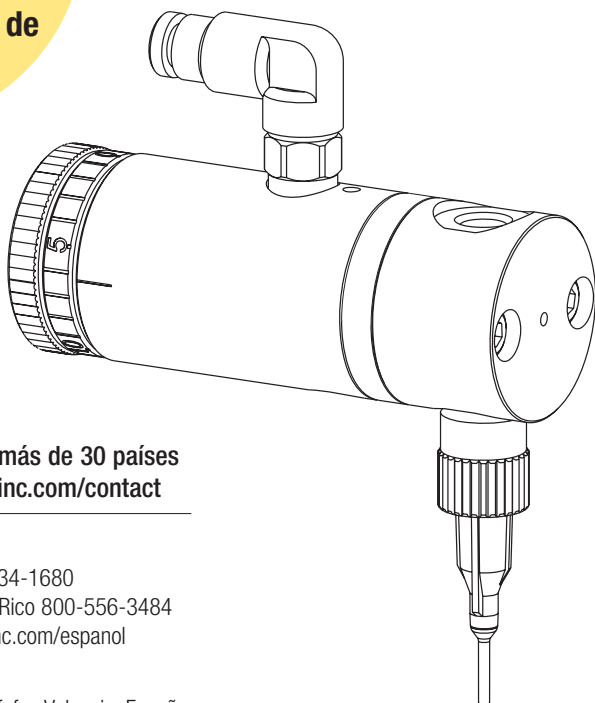

# Procedimientos de Desensamblaje/ Re-ensamblaje y Mantenimiento

**PRECAUCIÓN:** Para prevenir que la válvula se dañe, esta debe ser desarmada de abajo hacia arriba (empezando en la salida de fluido).

## Cabeza de la válvula

1. Remueva las dos tuercas de retención.
2. Para reinstalar la cabeza de la válvula, alinee los barrenos de la cabeza de la válvula con los del diafragma y el cuerpo de la válvula. Inserte las tuercas de retención y apriételes de acuerdo a las especificaciones de ajuste:

Cabeza de la válvula	pulgadas/libra	(metros newtonianos)
Acetal (negra)	14 pulgadas/libra	(1,58 Nm)
UHMW* (amarilla)	7 pulgadas/libra	(0,79 Nm)
Acero inoxidable	4 pulgadas/libra	(1,58 Nm)

\* Polímero irradiado de alto peso molecular

## Diafragma

3. Gire la perilla reguladora dos vueltas en sentido contrario al de las agujas del reloj.
4. Remueva la cabeza de la válvula.
5. Desenrosque el diafragma (en sentido contrario al de las agujas del reloj) y remuévalo del pistón.
6. Enrosque un nuevo diafragma. Ajustelo utilizando una presión media.
7. Para alinear los barrenos del diafragma con los barrenos apropiados del cuerpo de la válvula, inserte un pequeño destornillador a través del barreno a través de la perilla reguladora hasta que se apoye en la ranura de la flecha del pistón.
8. Gírelo en sentido contrario de las agujas del reloj hasta que los barrenos apropiados queden alineados.

## Ensamblaje de la válvula 751V

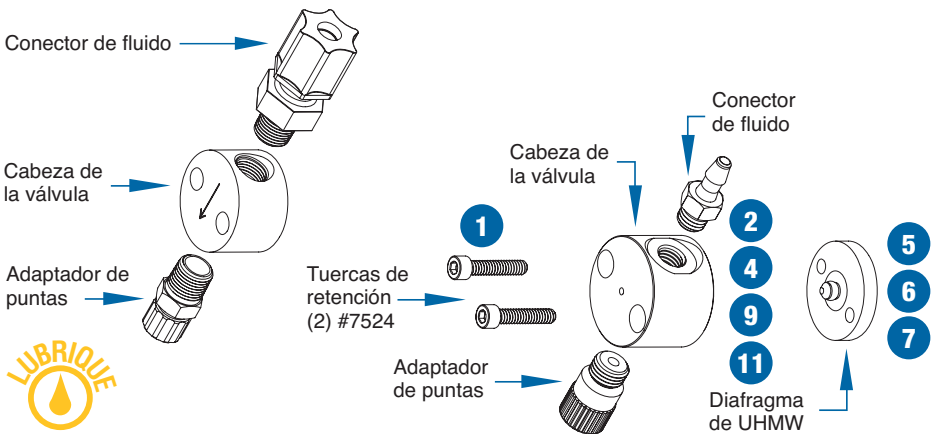

- Reinstale la cabeza de la válvula.
- Gire la perilla reguladora en sentido de las agujas del reloj hasta el tope, y luego gírela en sentido contrario hasta obtener el flujo deseado del fluido.

## Anillo "O" del Pistón

- Remueva la cabeza y el diafragma de la válvula.
- Remueva la perilla reguladora y el resorte girando en sentido contrario de las agujas del reloj.
- Remueva la arandela plana y el retén del pistón.

- Lubrique el anillo "O", la flecha del pistón y las paredes del cuerpo de la válvula con lubricante NYE #865.
- Reinstale los componentes en orden contrario al utilizado en el desensamblaje.

### Herramientas Necesarias para el Mantenimiento:

- Llave hexagonal de 7/64"
- Destornillador con punta plana de 1/8"
- Llave ajustable (Inglesa) de 6"
- Pinzas de punta de 6"
- Pinzas para quebrar aros

## Partes de Repuesto para Modelos Específicos

Modelo	— Cabezas de Válvulas —			Conector de Fluido	Adaptador de Puntas	Diafragma
	UHMW*	Acetal	Acero Inoxidable*			
750V & 750V-SS	7521	n/a	7521-SS*	7511BP (manguera de 1/8" dia externo)	7514	7510
751V	n/a	7521D	7521D-SS	7611BP (manguera de 1/4" dia externo) 7610BP (manguera de 3/8" dia externo)	7514B	7510

\*opcional

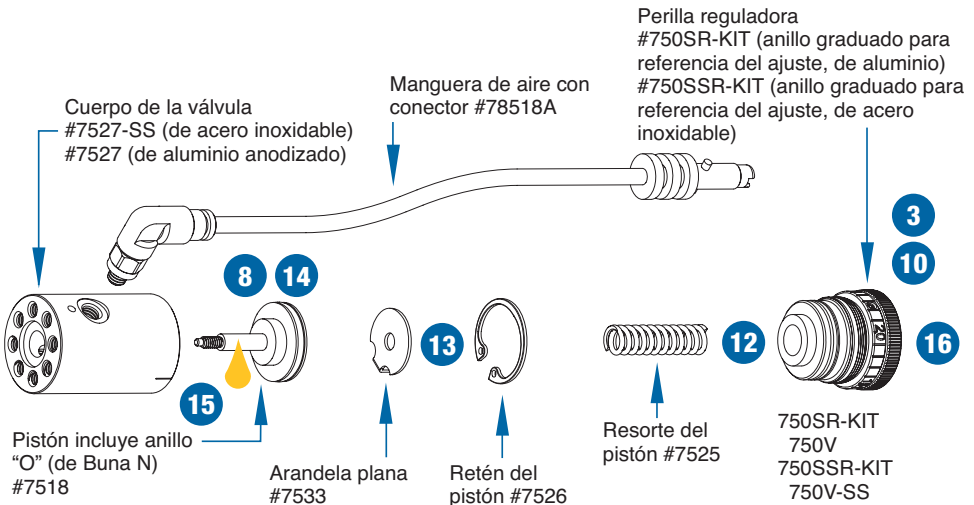

# Guía de Identificación de Problemas

## El líquido no fluye

- Si la presión de la válvula está demasiado baja, la válvula no abrirá. Aumente la presión a un mínimo de 4,8 bar (70 psi).
- La presión de aire del recipiente está demasiado baja. Increméntela.
- La punta dosificadora puede estar tapada. Reemplácela.
- El ajuste de la perilla reguladora del pistón puede estar cerrado.
- Es probable que se haya solidificado fluido dentro de la válvula. Limpie la cabeza de la válvula.

## Una vez la válvula cierra se presentan escurrimientos de fluido. Estos paran eventualmente.

- Esto ocurre debido a que hay aire atrapado en el área de salida de la cámara de fluido o hay aire atrapado en el fluido. El aire expandirá una vez que la válvula cierre, causando escurrimientos hasta que el aire alcance la presión atmosférica. Purgue la válvula, dosifique con un flujo de fluido constante hasta que remueva el aire atrapado. Si está utilizando una punta pequeña, le recomendamos que la remueva para que el flujo sea el suficiente de forma que el aire pase por el adaptador de puntas.
- Si hay aire atrapado en el fluido, este debe ser extraído antes de comenzar el proceso de dosificación.

## El fluido gotea constantemente una vez que la válvula cierra.

- Un goteo constante puede ser el resultado de excesiva presión en el aire del recipiente. Verifique que la presión de aire del recipiente no exceda 4,8 bar (70 psi).
- Si la perilla reguladora está abierta más de dos vueltas completas, la presión de aire del recipiente forzará el diafragma a permanecer abierto. Verifique que la perilla reguladora esté abierta menos de dos vueltas.
- Un goteo constante también puede ser indicación que el diafragma no está cerrando completamente debido a una acumulación de partículas o al desgaste. Si este es el caso, reemplace el diafragma siguiendo las instrucciones provistas arriba.

## Hay pérdidas de fluido entre la cabeza de la válvula y el diafragma

- Pérdidas de fluido entre la cabeza de la válvula y diafragma indica que el reborde anular que sella la cabeza de la válvula ha sido dañado, o la cabeza de la válvula ha sido distorsionada debido al ajuste excesivo de las tuercas de retención. En cualquiera de estos casos, reemplace la cabeza de la válvula

## Fluye fluido fuera del agujero de drenaje

- Cuando fluye fluido fuera del agujero de drenaje, significa ruptura del diafragma. Reemplácelo siguiendo las instrucciones provistas arriba.

## La válvula responde lentamente al abrir y cerrar.

- El tiempo de respuesta de la válvula está ligado al diámetro y largo de la manguera de aire. Las válvulas de EFD son suplidas con 5 pies de manguera de 1/8" de diámetro interno. Cuando se utilizan mangueras más largas o de diferente diámetro, el tiempo de respuesta de la válvula se verá afectado. Verifique que ni el largo ni el diámetro hayan sido cambiados.

## Depósitos inconsistentes

- Depósitos inconsistentes pueden ser el resultado de fluctuaciones en la presión de aire de operación de la válvula, o fluctuaciones en la presión de aire del recipiente, o una presión de aire de operación de la válvula menor a 4,8 bar (70 psi). Verifique las presiones aire.
- El tiempo de apertura de la válvula debe ser consistente. Verifique que el controlador esté proporcionando una salida consistente.



Latin America: +1-401-434-1680

México: 001-800-556-3484

Puerto Rico: 800-556-3484

Spain: +34 96 313 20 90

espanol@efd-inc.com [www.efd-inc.com/espanol](http://www.efd-inc.com/espanol)