

Procédures de montage et de démontage des valves

ATTENTION : Afin d'éviter d'endommager la valve, le démontage doit se faire à partir de l'extrémité de la sortie produit.

1. Placez la tige filetée à l'intérieur du trou de fixation.
2. Enlevez la tête de chambre.
3. Enlevez la tête de piston à l'aide d'un tournevis plat.*
4. Tournez une clef placée sur les méplats du corps de valve pour desserrer la chambre de fluide.
5. Enlevez la chambre de fluide.*
6. Détachez le tuyau d'alimentation en air comprimé du raccord rapide droit situé sur la tête de cylindre.
7. Insérez une clé hexagonale 1/8" à travers le trou d'entrée d'air de la tête de cylindre et dévissez la vis de blocage de la tige de deux tours.*
8. A l'aide de la clé hexagonale, desserrez la tige du piston et enlevez-la ainsi que le diaphragme.*
9. Dévissez la tête du corps de valve.*
10. Enlevez le piston et le ressort.

N.B. : Avant de remonter la valve, nettoyer toutes les pièces, remplacer les joints toriques, la tête de piston et le diaphragme.

Vérifier que les filetages ne sont pas endommagés, que la tige du piston est droite et que la chambre de fluide ne possède aucun point de rouille.

Effectuez le remontage dans l'ordre inverse du démontage. Lubrifiez les pièces indiquées à l'aide du lubrifiant Nye Lubricant #865 fourni avec le Kit de maintenance.

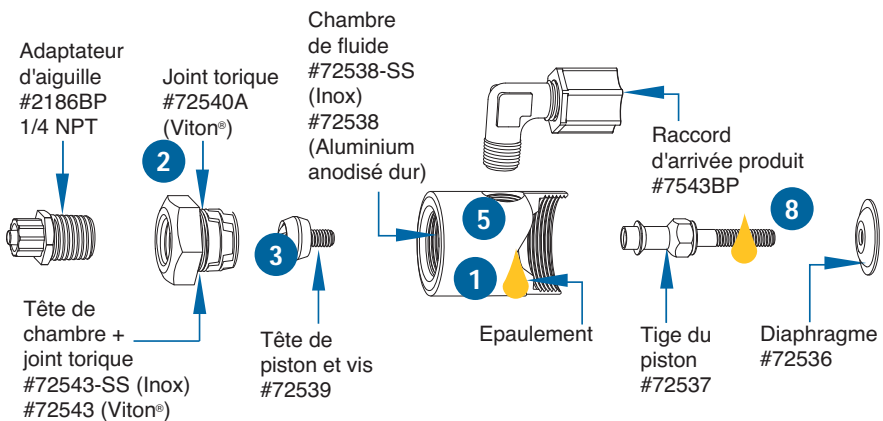



Kit de maintenance #725D-RK

Comporte les joints toriques du corps de valve et de la tête de cylindre, le diaphragme, la tête de piston avec les vis et le lubrifiant.

Outils nécessaires :

Clef hexagonale 1/8"

Tournevis à pointe plate 1/4"

Clef à pipe 3/8"

Clef plate 7/8

Pipe ou tige 1/8" NPT

étape	pièce	(Newton-mètres)
3	Vis de tête de piston	(1,69 Nm)
5	Chambre de fluide	(6,78 Nm)
7	Vis de blocage de la tige	(2,82 Nm)
8	Tige du piston	(1,69 Nm)
9	Tête de cylindre	(10,8 Nm)

* Pièces nécessitant un couple de serrage spécifique lors du remontage de la valve.

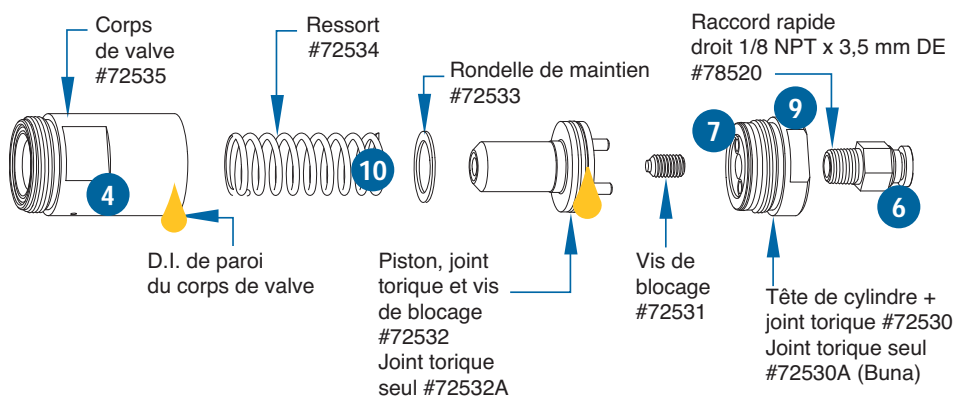

Dysfonctionnements

Pas d'écoulement de produit

- La valve ne s'ouvre pas si la pression de commande est trop basse. Augmentez la pression à 4,8 bars (70 psi) minimum.
- La pression du réservoir n'est pas suffisamment élevée. Augmentez la pression.
- L'aiguille doit être bouchée. Remplacez l'aiguille.
- Du produit s'est peut-être solidifié dans la valve. Nettoyez le corps de valve.
- Le tuyau d'alimentation produit est installé dans le trou borgne de fixation. Enlevez et réinstallez correctement.

Formation de gouttes après fermeture de la valve.

- Ceci est dû à un emprisonnement de l'air dans la section de sortie du corps de valve ou dans le produit. L'air se déploie après la fermeture de la valve entraînant une expulsion du produit jusqu'à ce que l'air atteigne la pression atmosphérique.

Purgez la valve, tête vers le haut, en effectuant une dépose à un débit régulier jusqu'à l'élimination de l'air. Si vous utilisez une petite aiguille, enlevez-la pendant la purge afin d'obtenir un débit suffisant pour pousser l'air vers le bas à travers l'adaptateur d'aiguille.

- En cas d'emprisonnement de l'air dans le produit, celui-ci doit être dégazé avant la dépose.

N.B. : Pour les cordons et les lignes, la pression de commande peut être diminuée pour éviter les surdosages à l'ouverture.

Le produit goutte après fermeture de la valve

- Ceci indique une incapacité de la tête de piston à se fermer complètement à cause d'un dépôt de particules ou de l'usure. Dans tous les cas, remplacez la tête de piston conformément aux consignes d'entretien.

Lenteur de la valve lors de l'ouverture et de la fermeture

- Le temps de réaction de la valve dépend de la longueur et de la taille du tuyau d'alimentation en air. La valve de marque EFD® est livrée avec un tuyau de 120 cm de long et de 0,64 cm de diamètre. Tout ajout de longueur ou changement de diamètre affecte le temps de réponse. Vérifiez qu'il n'y a eu aucune modification de longueur ni de diamètre.

Fuite de produit au niveau de l'orifice d'échappement air commande

- Une fuite de produit au niveau de l'orifice d'échappement indique un diaphragme fissuré. Remplacez-le conformément aux consignes d'entretien.

Dépôts de tailles inégales

- Des dépôts de tailles inégales peuvent être dus à une fluctuation de la pression de la valve et/ou du réservoir ou à une pression de commande inférieure à 4,8 bars (70 psi). Vérifiez que les pressions sont constantes et que la pression de commande est égale à 4,8 bars (70 psi)
- Le temps d'ouverture de la valve doit être constant. Vérifiez que le contrôleur de valve assure un dosage régulier.



France : 0800 33 11 33 ou +33 (0)1 30 82 68 69
Benelux : 00800 3330 0001 ou +31 (0) 43 407 7213
Canada : 800-556-3484 ou +1-514-374-9043
www.efd-inc.com/fr