

Ultimus IV-as adagolórendszer

Gyors beüzemelési útmutató

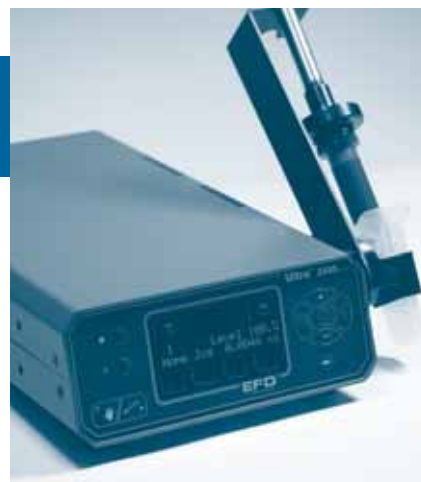

A beüzemelés 11 lépése

Ezekkel a lépésekkel helyezheti üzembe az Ultimus IV adagolórendszert.

A készülék kicsomagolása/ garancia

1

- Csomagolja ki a készüléket!
- Regisztrálja a készüléket, hogy érvénybe lépjen a kétéves garancia! Ezt az Interneten keresztül teheti meg a www.efd-inc.com/warranty/two-2800 címre kattintva.

A fecskendőtartó és a kábelvezető felszerelése

2

A rész: A fecskendőtartó felszerelése

- Szerelje fel két-két csavarral a szerelőkereteket! A keretek bármelyik oldalon, elöl vagy hátul is felszerelhetők. ❶
- Vegye ki a fecskendőtartót a dobozból! ❷
- Helyezze be a 6 mm-es csavarokat a fecskendőtartó rögzítő és segédvázon keresztül a szerelőkeret tetején lévő furatba! Húzza meg a csavart! ❸
- Helyezze be a fecskendőtartót!

B rész: A kábelvezető felszerelése

- Helyezze be a rögzítő csavart a kábelvezető szerelővázán és a csillagalátétén keresztül a szerelőkeretbe! ❹
- Helyezze be a rugalmas kart a kábelvezető szerelőváz csatornájába! ❺
- Húzza meg a csavart, ezzel rögzítheti a kart a készülékházhoz!
- Pattintsa be a rugalmas kábelköteget a rugalmas kar tetején lévő billenthető keretbe! ❻

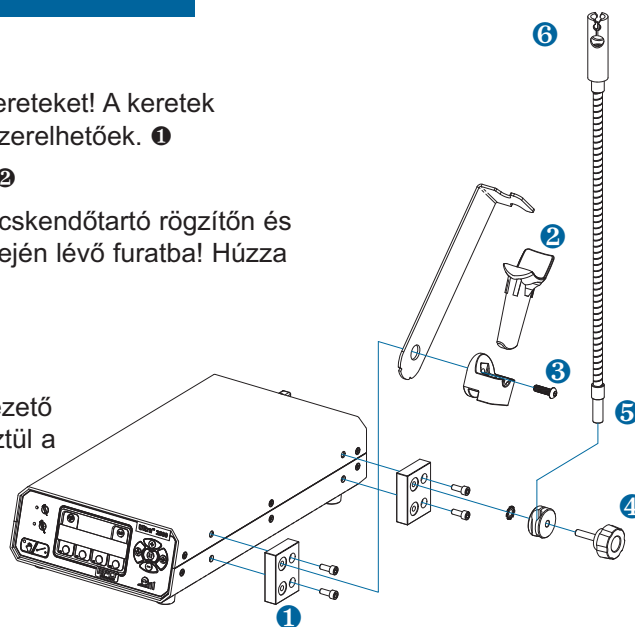

A tápkábel és a lábpedál csatlakoztatása

3

- Csatlakoztassa a tartozék tápkábelt az Ultimus IV készülék hátlapjához és dugja a másik végét a hálózati csatlakozó aljzatba!
- Csatlakoztassa a tartozék lábpedált az Ultimus IV készülék hátlapjához!
- Kapcsolja be (On állás) a készüléket! A főkapcsoló a készülék hátlapján található. Az „EFD 2800” felirat jelenik meg rövid időre a kijelzőn, mielőtt a készülék fő menübe (Main Menu) lép.

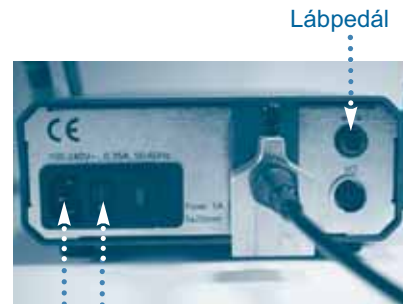

Tápkábel Be-/kikapcsoló

Lábpedál

Főmenü

4

- Automatikusan a főmenü (Home) jelenik meg.



Nyomja meg egyszer a lábpedált, hogy visszatérhessen a főmenübe, ha bárhol elakadna a rendszer beállítása során!

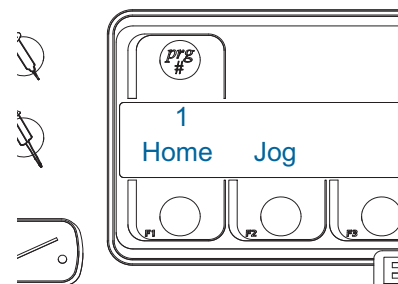

Programozott adagolási mód

5

- A kezdeti beállításhoz a programozott adagolási üzemmódra (Programmed Dispense) kell váltania. A programozott adagolási üzemmódra való váltást a Manual/Program választógomb melletti világító led kialvása jelzi.



A kéz jelzésű ikon megnyomásával kapcsolhat a programozott adagolási üzemmódra. Ezzel kialszik a piros színű világító led.

Kéz ikon
Piros LED kialszik= Program mód
(Piros LED világít= Manuális mód)

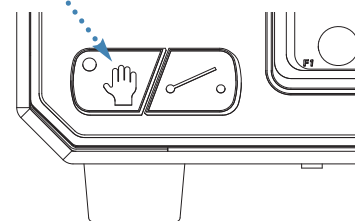

A program száma

6

- A program (Program) gomb megnyomásával választhatja ki a program üzemmódot. A program száma villog.
- A (+), vagy (-) gombbal választhatja ki a kívánt programszámot (pl. 1, 2, 3, stb.)

Programszám

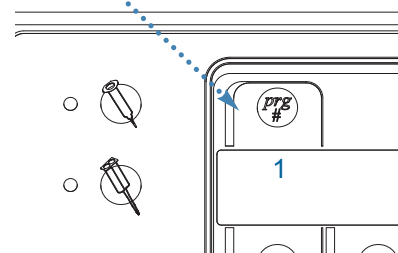

Adagolási mennyiség

7

- A lefele mutató nyíl megnyomásával a kiadagolás (Volume) menübe lép.
- A (+) vagy (-) gombbal adhatja meg a kívánt adagolási mennyiséget.

Megjegyzés: A kiadagolások megengedett legnagyobb száma 65.534.



A kiadagolási mennyiség (köbcentiméterben) automatikusan meghatározza a kiadagolások számát a léptetőmotoron keresztül. Amennyiben növeljük a kiadagolás mennyiségét automatikusan nőni fog a kiadagolások száma is.

Lefele mutató nyíl (Forward)

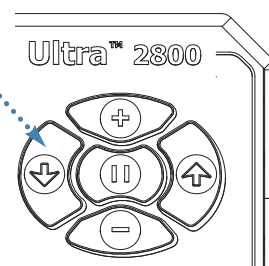

Adagolási gyakoriság

8

Az adagolási gyakoriságot a megadott kiadagolási sebességek valamelyikének kiválasztásával lehet beállítani.

- Nyomja meg a Single Barrel Select gombot!
- Nyomja meg az F3 gombot, hogy kiválaszthassa az adagolási gyakoriságot!
- Válassza a Medium (közepes) értéket!
- Nyomja meg egyszer a Cycle Start (ciklusindító) gombot, hogy visszatérhessen a főmenübe!

Megjegyzés: Minél kisebb adagolási gyakoriságot választ, annál pontosabb ismételhetőségi értéket kap!

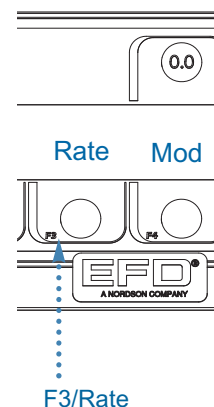

Visszaszívás

9

- Válassza a Pullback (visszaszívás) funkciót a felfelé mutató nyíllal!
- A (+) vagy (-) gombbal adhatja meg a kívánt visszaszívások számát.

Megjegyzés: A legnagyobb visszaszívási szám 20,000.



Legkevesebb 200 visszaszívást javasolunk az alacsony viszkozitású folyadékok esetében. A kevésbé folyékony anyagoknál 300 vagy több visszaszívást alkalmazunk! Az első beállításnál 50-50 lépésenként növelje vagy csökkentse a visszaszívások számát!

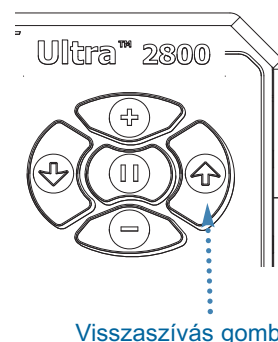

Fecskendő illesztése/Adagolócsúcs megtöltése

10

- Csavarja le a fecskendő rögzítőt az adatterről!
- Helyezzen egy adagolócsúcs védőkupakot a fecskendőre és fogja meg a fecskendőt a rugalmas csatlakozóhoz közeli részén!
- A manuális módban (világít a kéz ikon) mozgassa a dugattyútengelyt a lefelé mutató nyíl nyomogatásával addig, hogy a tengely elérje a dugattyút!
- Kézzel helyezze be a dugattyú tengelyt a fecskendőbe, majd nyomja bele a dugattyúba!
- A felfelé mutató nyíl megnyomásával húzza vissza a fecskendőt addig, hogy csak egy kicsi rés legyen a fecskendő és az adapter között!
- Tolja rá a fecskendő rögzítőt a fecskendőre és egy fordulattal csavarja rá az adatterrrel!
- Az adagolócsúcs védőkupakja helyett tegyen fel egy adagolócsúcsot! Szorítsa meg a fecskendő rögzítőt!
- Még mindig a manuális módban, nyomja meg a lábpedált, hogy megtöltse az adagolócsúcsot! Addig nyomja, amíg a folyadék teljesen ki nem tölti az adagolócsúcsot és ki nem áramlik onnan. Ügyeljen arra, hogy ne töltse túl az adagolócsúcsot, mivel az megnöveli a vissza-nyomást, és csepegést eredményezhet!

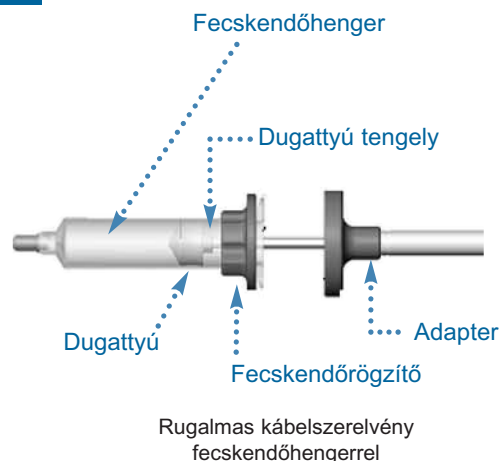

Az Ultimus IV adagolóval együtt adott „Fecskendő felszerelési útmutató” kiadványban találja meg lépésről lépésre, hogy hogyan tudja egyszerűen felszerelni a fecskendőt!

Az adagolás

11

- Nyomja meg a kéz ikont, hogy kialudjon a led! Ezzel a programozott adagolási üzemmódra váltott.
- Nyomja meg egyszer a lábpedált, hogy a főmenübe jusson vissza!
- A lábpedál ismételt megnyomásával kezdheti el az adagolási műveletet.

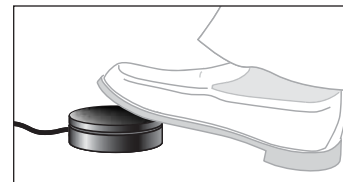

Az első beállítás alatt néhány adagolási műveletet el kell végeznie ahhoz, hogy stabilizálódjék az adagolási műveletsor.

FONTOS BIZTONSÁGI INFORMÁCIÓ

Az összes eldobható alkatrészt, beleértve a fecskendőket, a tartályokat, dugattyúkat, tűkupakokat, fecskendő kupakokat és adagolótüket egyszeri használatra fejlesztették ki precízen mérnökiileg megtervezetten. Az alkatrészek tisztítása és újra felhasználása az adagolás pontosságában hibát okoz és növelheti a személyes sérülés kockázatát.

Mindig viseljen megfelelő védőfelszerelést és az adott adagoláshoz megfelelő ruhát.

Ne lépje túl a maximális működési 100 psi (7.0kg/cm²) nyomást.

Ne melegítse a fecskendőket vagy tartályokat 100°F (38°C)-nál magasabbra.

Szabaduljon meg az alkatrészekről a helyi szabályzat szerint az első használat után.

Ne tisztítsa az alkatrészeket erős oldószerekkel (pl. MEK, Acetone, THF).

A tartályrendszereket és a fecskendőfeltöltőket csak enyhe mosószerrel tisztítsa.

Ahhoz hogy elkerülje a folyadékvesztést, használja az EFD SmoothFlow™ dugattyúkat.

EFD
A NORDSON COMPANY

Felhasználási segítségért hívja a
+36 52 536 444-es telefonszámot.

A több mint 30 országban megtalálható
EFD értékesítők címéért látogasson el a
www.efd-inc.hu Web oldalra.

EFD, Inc. - PFS Kft.
Luther u. 31.
4034 Debrecen, Hungary
Telefon +36 52 536 444 Fax +36 52 536 445
hungary@efd-inc.com www.efd-inc.hu

EFD International Inc.
Dunstable, Bedfordshire, UK
0800 585733 or +44 (0) 1582 666334
Ireland 00800 8272 9444
europe@efd-inc.com www.efd-inc.com



Ez a berendezés megfelel az Európai Unió Elektronikus Veszélyes Hulladék elhelyezési előírásainak (2002/96/EC) Nézzé meg a www.efd-inc.hu honlapot, a berendezés hulladékként történő megfelelő elhelyezéséről.